

**CHMSV 95 - 240**  
 **$U_o/U(U_m)$  6/10 (12) kV – 19/33 (36) kV**

### Uzstādīšanas instrukcija

**Savienošanas uzmava**  
**1-dzīslas kabeļiem ar polimēra izolāciju**  
**līdz 36 kV**

**258119/1010/2/6**

CELLPACK GmbH  
Electrical Products  
D-79761 Waldshut-Tiengen  
Tel. +49(0)7741/60 07 11  
Fax +49(0)7741/60 07 83  
[www.cellpack.com](http://www.cellpack.com)  
e-mail [electrical.products@cellpack.com](mailto:electrical.products@cellpack.com)

CELLPACK AG  
Electrical Products  
CH-5612 Villmergen  
Tel. +41(0)56/618 12 34  
Fax +41(0)56/618 12 45

**CELLPACK**  
Electrical Products

a BBC GROUP company

### Vispārējās prasības:

- Pārbaudiet iepakojuma saturu atbilstoši saturā norādītajam.
- Pārbaudiet kabeļa un kabeļa piederumu klāstu un izmērus
- Rūpīgi izlasiet uzstādīšanas instrukciju.

Uzstādīšanu drīkst veikt tikai speciāli apmācītas personas.

Ražotājs neuzņemas atbildību par atslēgumiem, kas radušies dēļ nepareizas uzstādīšanas.

### Termonosēdināšanas prasības

- Izmantojiet piemērotu siltuma avotu, piemēram, gāzes degli vai karstā gaisa fēnu.
- Gāzes deglim uzstādiet dzeltenas krāsas liesmu.
- Notīriet kabeļa apvalku un dzīslas izolāciju ar speciālu tīrīšanas līdzekli.
- Sildot, uzmaniet liesmas temperatūru, lai izvairītos no pārkarsēšanas.

### Savienošanas uzmava CHMSV...

$U_0/U(U_m)$	Savienotāja tips	$Q$  $mm^2$	$\varnothing 1$ mm
6/10(12) kV – 6,35/11(12) kV	CHMSV 12kV 95-240	95 - 240	17,3
8,7/15(17,5) kV	CHMSV 17kV 95-240		19,9
12/20(24) kV – 12,7/22(24) kV	CHMSV 24kV 95-240		19,9
18/30 (36) kV - 19/33(36) kV	CHMSV 36kV 95-240		24,2

$\varnothing 1$  – Minimālais kabeļa diametrs pēc ārējā pusvadītāja slāņa noņemšanas.

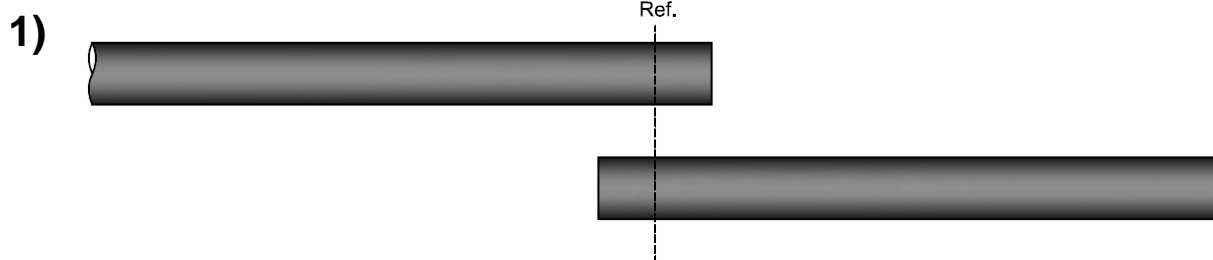

- Novietojiet abus kabeļus paralēli un nogrieziet savienošanas punkta vietā, atbilstoši attēlam.
- Notīriet abu kabeļu ārējos apvalkus apmēram 50 cm garumā.
- Sagatavojiet kabeļu galus - noņemiet kabeļa aizsargslāņus atbilstoši paraugam (skatīt 3 lpp).  
**UZMANĪBU:** WISKI (AHXAMK-W) kabeļa gadījumā jāizmanto papildus CHM/Kevlar piederumu komplekts atbilstoši instrukcijai (skatīt 6 lpp).

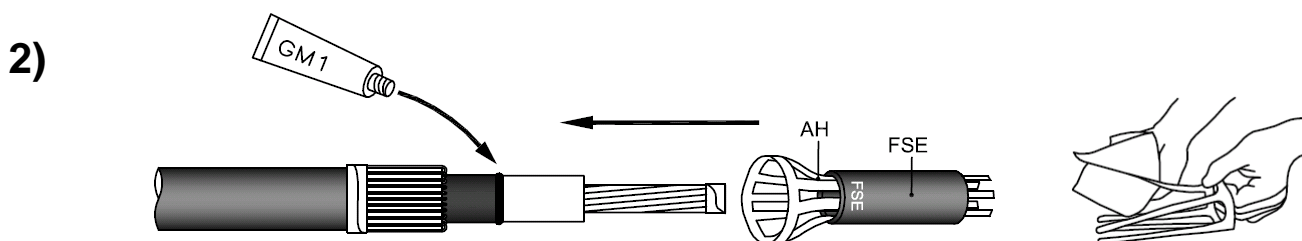

- Notīriet kabeļa galu ar tīrīšanas salveti. Ar smērvielu GM1 lesmērējiet pusvadītāja slāņa griezuma vietu, atbilstoši attēlam.
- Ar silikona salveti iesmērējiet aplikatora mēlītes.
- Aplikatoru AH ievietojiet FSE stresa kontrolelementā un uzvelciet to līdz stiepļu/lentes ekrānam.
- Izņemiet AH aplikatoru katru mēlīti izvelkot atsevišķi.
- Nofiksējiet FSE stresa kontrolelementu pareizā stāvoklī, to viegli pagriežot.
- Identiski sagatavojiet arī otra kabeļa galu.

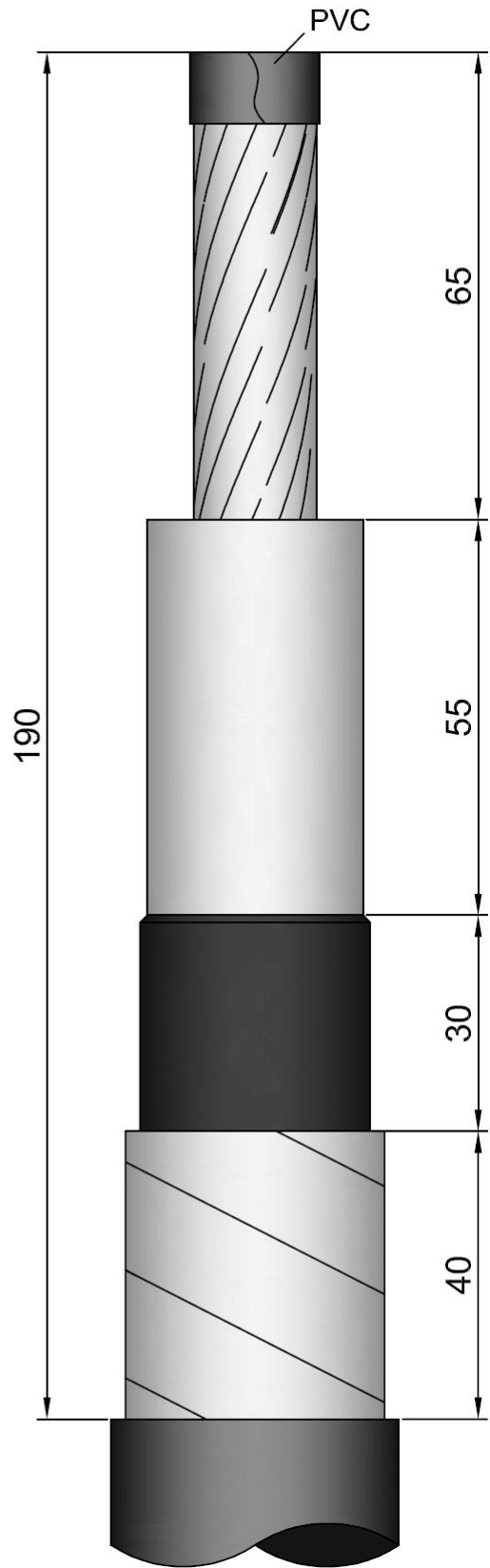
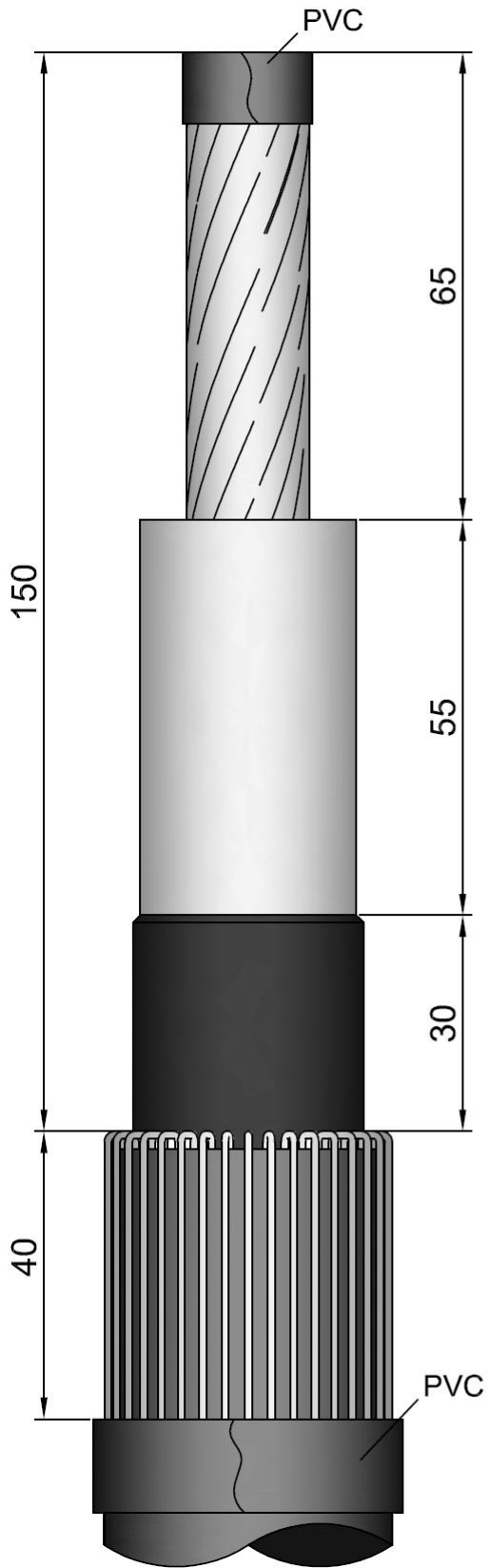

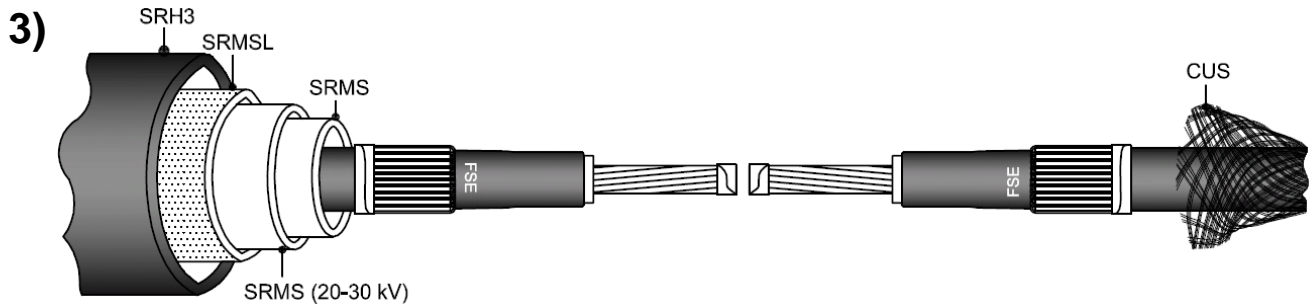

- Uz viena no kabeļiem uzvelciet visas termosarūkošās caurules (no abām pusēm atveriet PE-iepakojumu un uzvelciet to).
- Uz otra kabeļa gala uzvelciet CUS vara stieplu zeķi, atbilstoši attēlam.

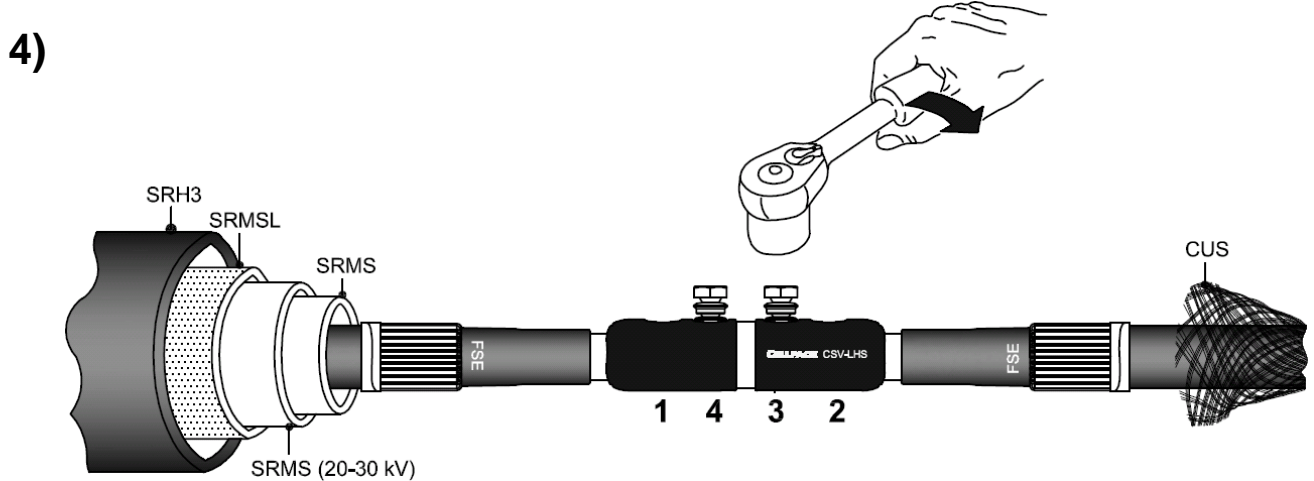

- No dzīslu galiem noņemiet PVC izolācijas lenti.
- Atbilstoši lietošanas instrukcijai savienotājčaulā ievietojiet abas kabeļu dzīslas.
- Uzmaniģi pievelciet savienotājčaulas skrūves līdz notrūkst skrūvju galvas.

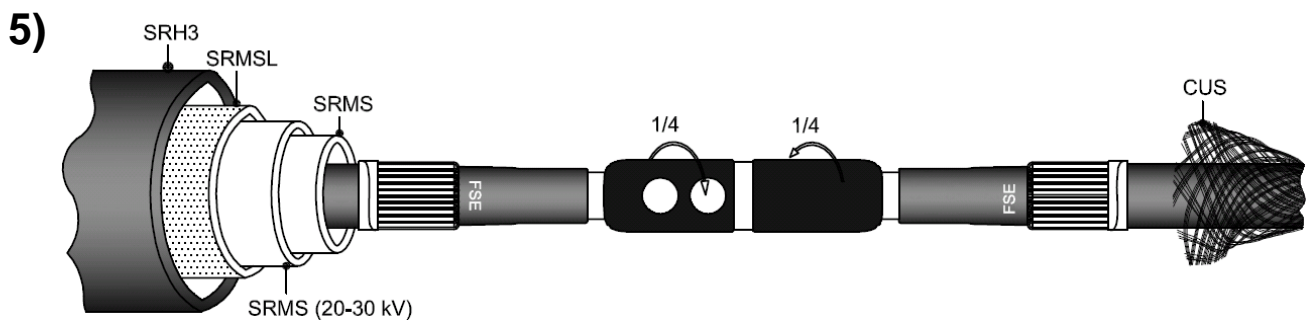

- Pagrieziet savienotājčaulas vāciņus par  $\frac{1}{4}$ , lai pilnībā tiktu nosegtas nolūzušās skrūves.

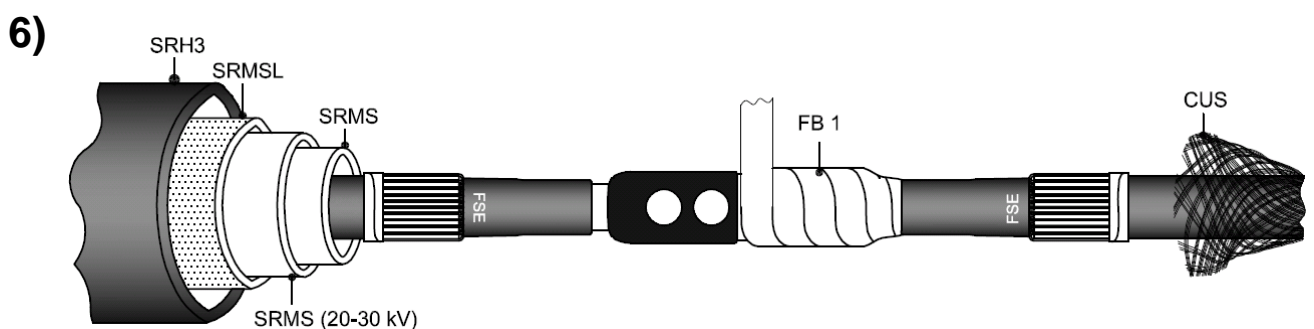

- Posmu starp abiem FSE stresa kontrolelementiem notiniet ar FB1 lenti (zila) (Tinot tā mazliet jāpastiepj). Lentas tinumiem jāpārklājas vismaz par 50%.

7)

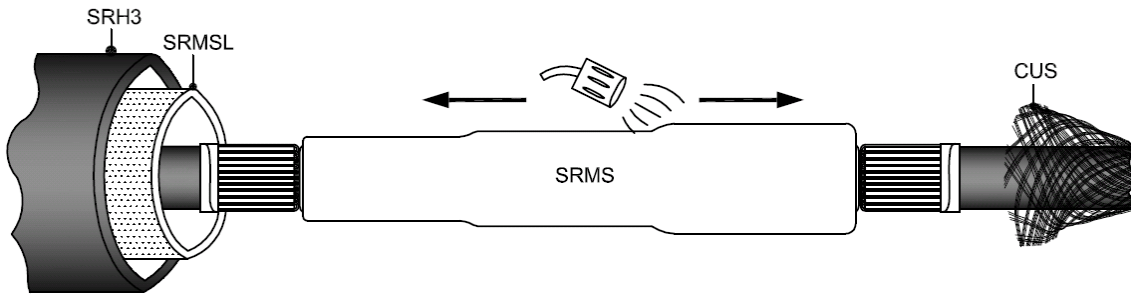

- Uz savienojuma vietas uzvelciet SRMS (sarkana) termosarūkošo cauruli un karsējiet to. Karsēšana jāveic virzienā no vidus uz malām.
- **20 un 30 kV:** Identiski jāveic arī ar otro SRMS (sarkana) termosarūkošo cauruli.

8)

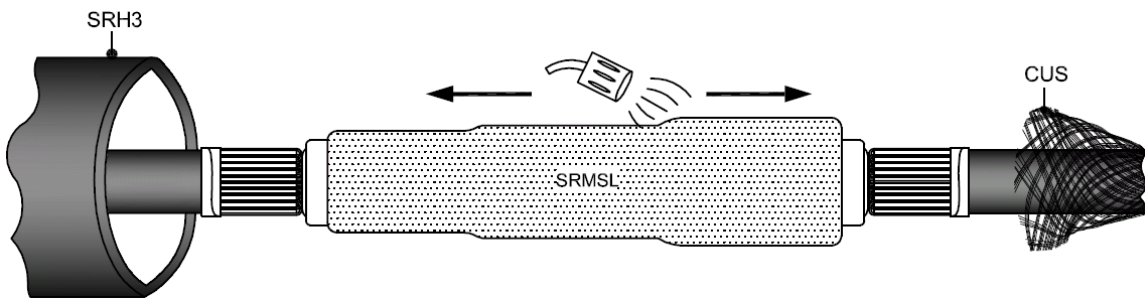

- Uz savienojuma vietas uzvelciet SRMSL (melna/sarkana) termosarūkošo cauruli un atkal veiciet karsēšanas procedūru. Karsēšana jāveic virzienā no vidus uz malām.

9)

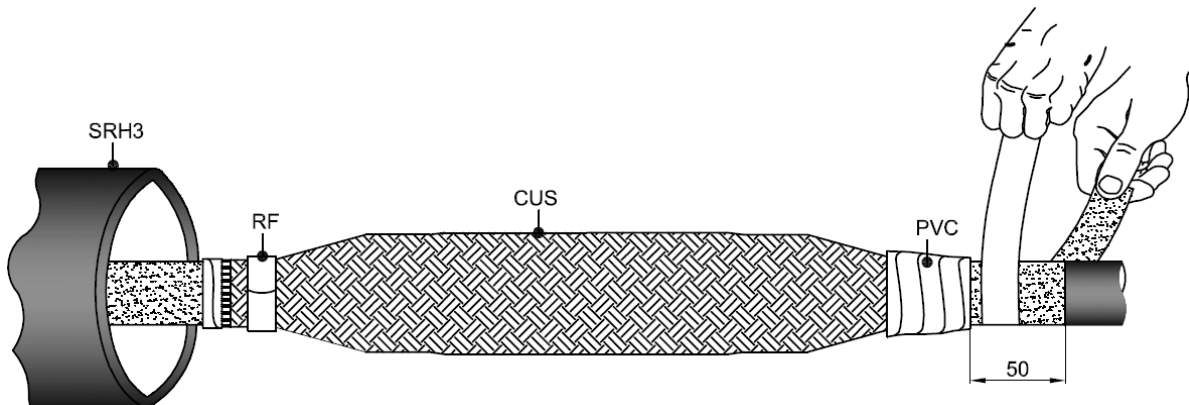

- Pāri termosarūkošajām caurulēm pārvelciet CUS vara stieplu zeķi un izmantojot RF apspiedošās atsperes, piespiediet to pie kabeļu stieples/lentes ekrāna.
- RF atsperes nosedziet ar PVC izolācijas lenti.
- Kabeļu apvalkus 50 mm garumā apstrādājiet ar smilšpapīru, atbilstoši attēlam.

10)

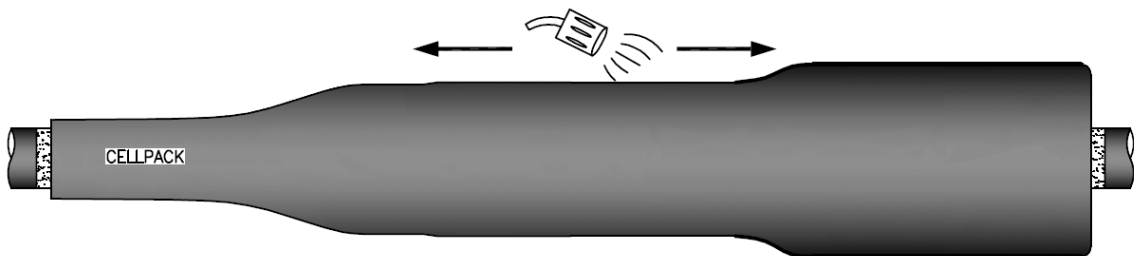

- Pāri visai savienojuma vieta pārvelciet nosedzošo termosarūkošo cauruli un sāciet karsēšanas procedūru.

**Kad savienojums atdzisis līdz aptuveni 30°C, tas ir gatavs ekspluatācijai.**

## CHMSV papildus instrukcija kabeļiem ar alumīnija lentes ekrānu

Instrukcijā parādīti viendzīslas kabeļa ar alumīnija lentes ekrānu sagatavošanās darbi. Pārējā uzstādīšana jāveic atbilstoši komplektā esošajai galvenajai instrukcijai.

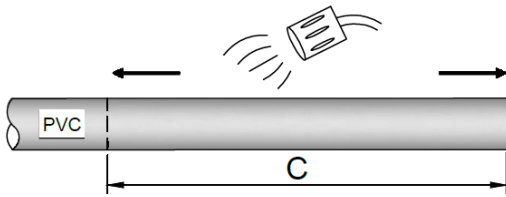

1. Gāzes deglim uzstādiat siltu liesmu un uzmanīgi sildiet kabeļa PE (polietilēna) apvalku līdz tas kļūst mīksts, atbilstoši attēlam.

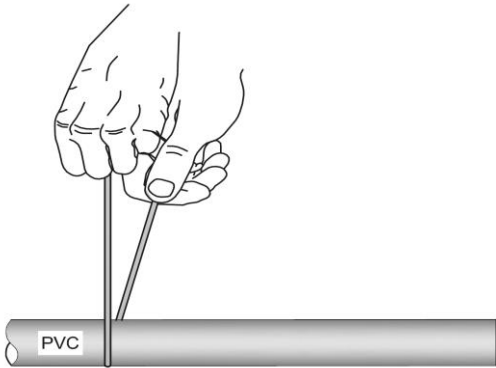

2. Izmantojot *kevlar* diegu pārgrieziet kabeļa apvalku atbilstoši kabeļa ar lenšu ekrānu attēlam (skatīt 3 lpp).

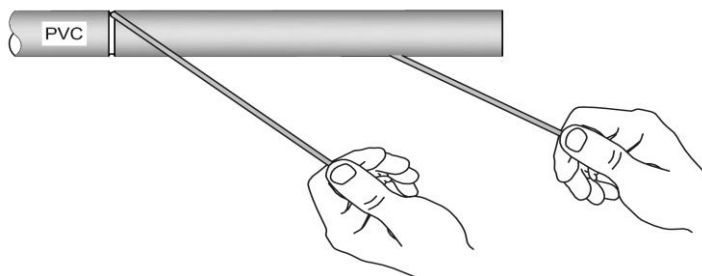

3. Vēlreiz uzsildiet kabeļa apvalku. Izmantojot *kevlar* diegu sagrieziet apvalku segmentos un uzmanīgi noņemiet to no Al folijas, atbilstoši attēlam.

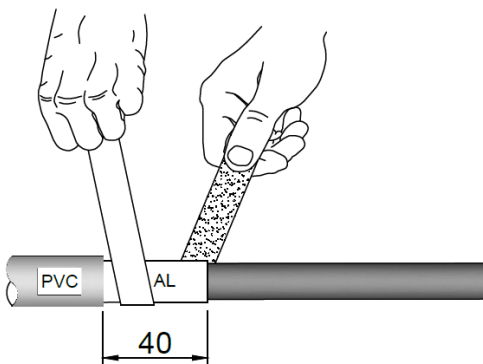

4. Uzmanīgi noņemiet alumīnija foliju, atstājot 40 mm, atbilstoši attēlam.

### Uzmanību: Neiegrieziet pusvadītāja slānī!

Apstrādājiet alumīnija lenšu ekrānu ar komplektā esošo smilšpapīru.

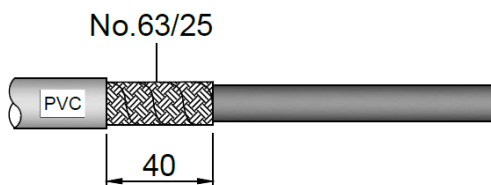

5. Uztiniet vara pinuma lenti No.63/25 pāri Al folijai, atbilstoši attēlam

Pārējo uzstādīšanu veiciet atbilstoši komplektā esošajai galvenajai instrukcijai.